

KHRシリーズ

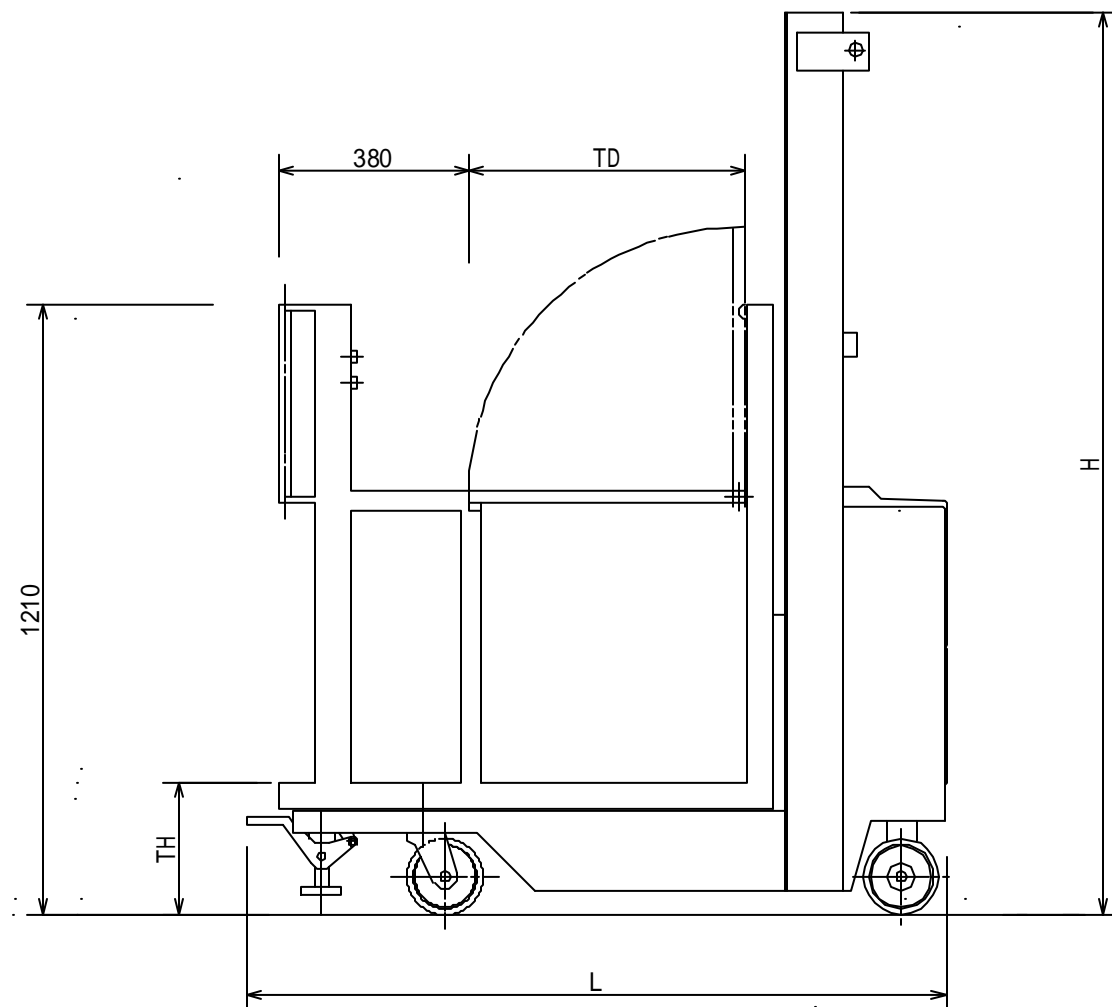
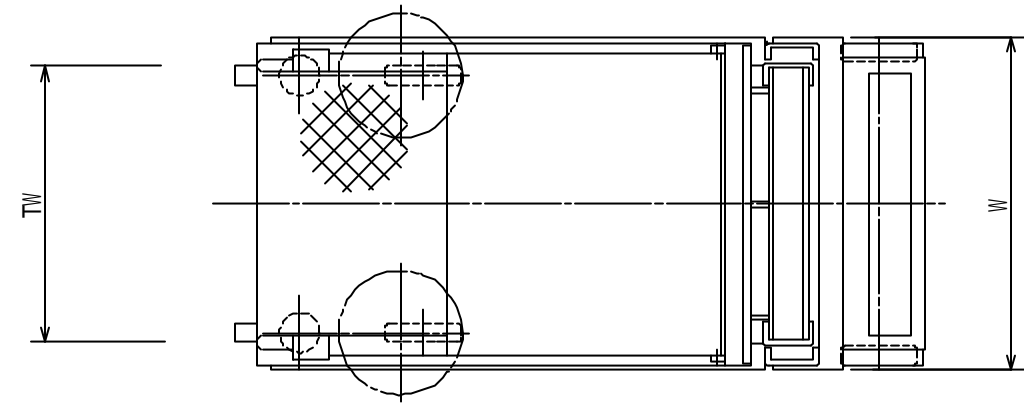

主 　 　 仕 　 様	手押走行	
	KHR210	KHR220
荷 重	200kg	200kg
揚 高 TH	260 ~ 1500mm	260 ~ 2500mm
揚 速	120mm/s	120mm/s
走 速	-	-
テ ー ブ ル 巾 TW	640mm	640mm
テ ー ブ ル 奥 行 TD	550mm	550mm
フ ロ ア ー 寸 法	W640xD930mm	W640xD930mm
全 巾 W	665mm	665mm
全 長 L	1380mm	1390mm
全 高 H	1900mm	1790mm
バ ッ テ リ ー	12V50AH/5 h	12V100AH/5 h
充 電 器	5A (搭載型)	5A (搭載型)
自 重	240kg	300kg